

Advarsel: Indbygning og montering af elektriske apparater må kun foretages af aut. elinstallatør. Ved fejl eller driftforstyrrelser kontakt den aut. elinstallatør. **! Ret til ændringer forbeholdes !**

Warning: Installation and assembly of electrical equipment must be carried out by qualified electricians. Contact a qualified electrician in the event of fault or breakdown. **! Reserving the right to make changes !**

Achtung: Einbau und Montage elektrischer Geräte dürfen nur durch Elektrofachkräfte erfolgen. Wenden Sie sich bei Störungen bzw. Ausfall an einen Elektrofachkraft. **! Änderungen vorbehalten !**

Avertissement : L'installation et le montage d'appareils électriques doivent exclusivement être exécutés par un électricien agréé. En cas de défaut ou de perturbation du fonctionnement, contacter un installateur électricien agréé. **! Sous réserve de modifications !**

Fig. 5: Menu without clock

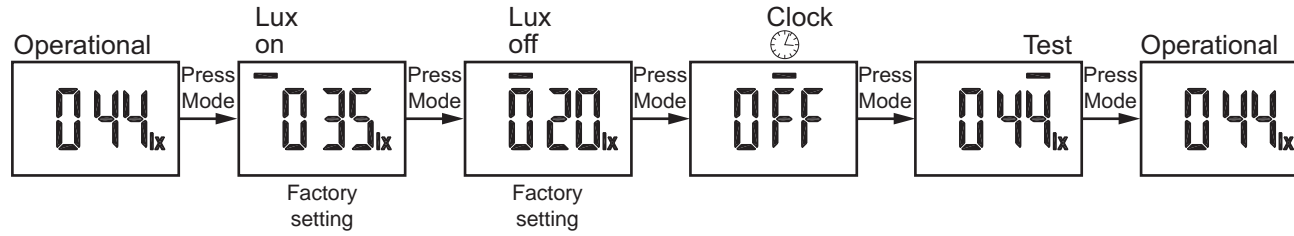

Fig. 6: Menu with clock

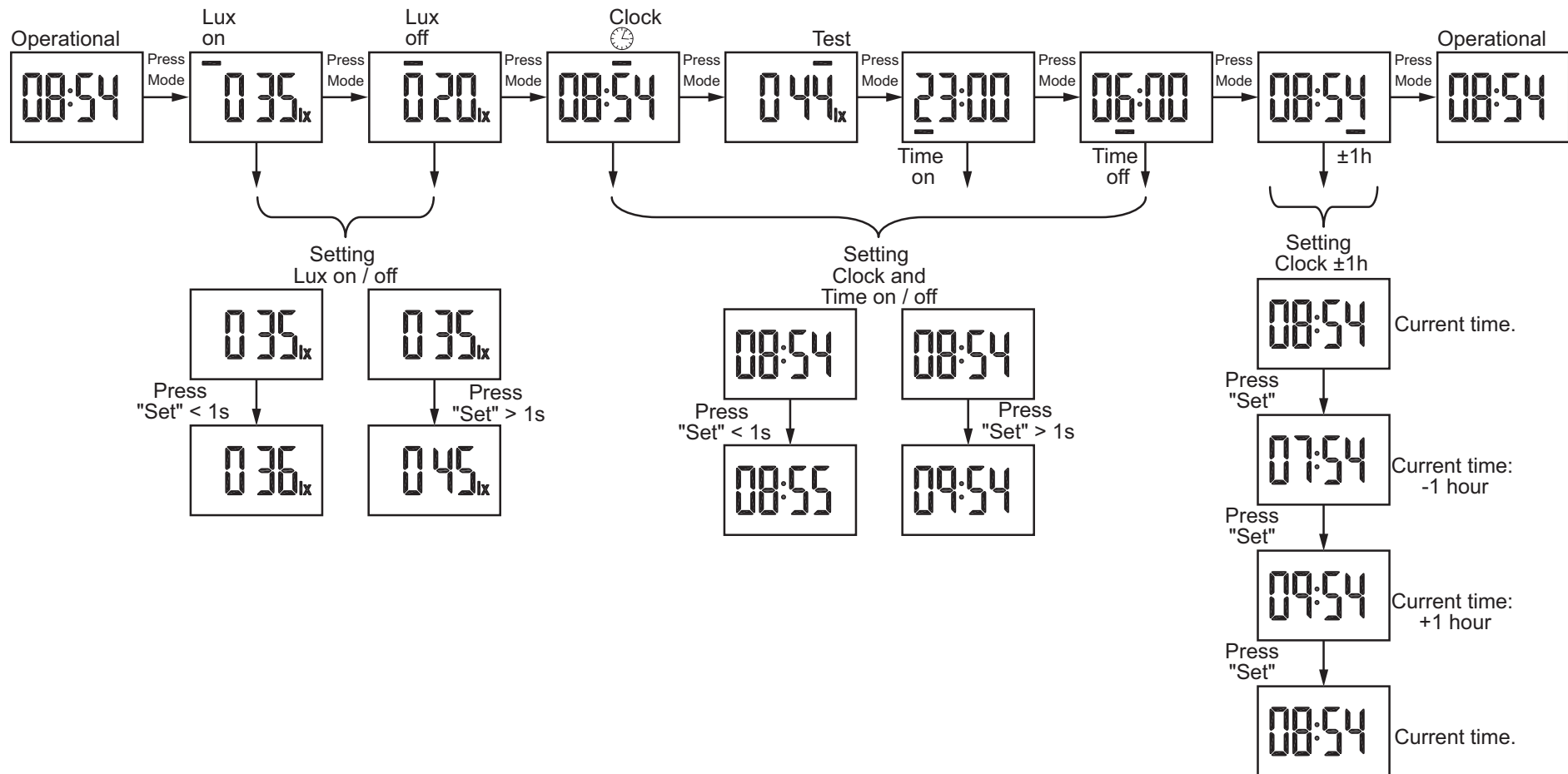

Fig. 7

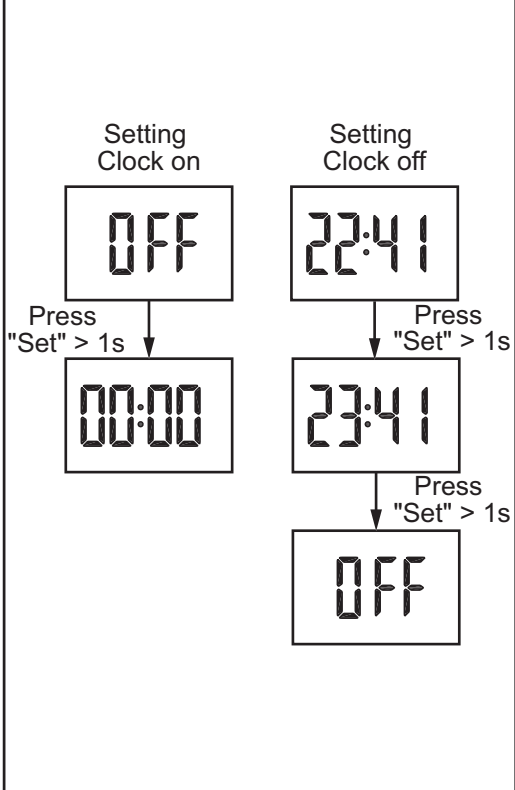

Fig. 8

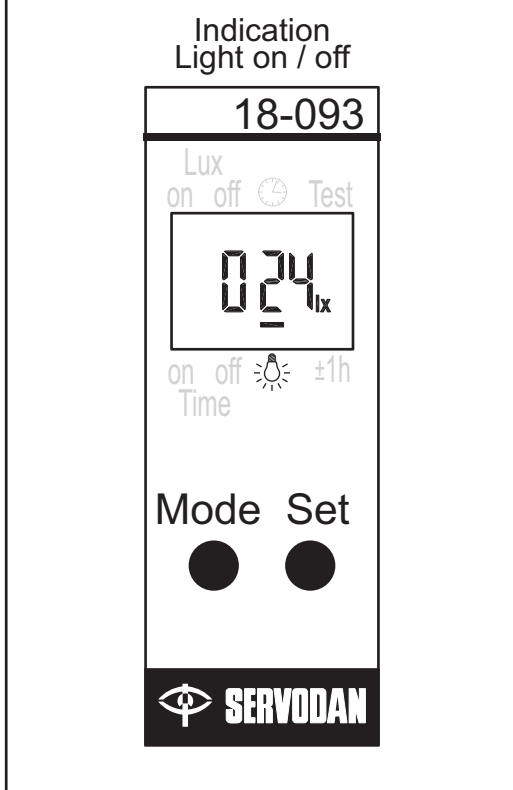
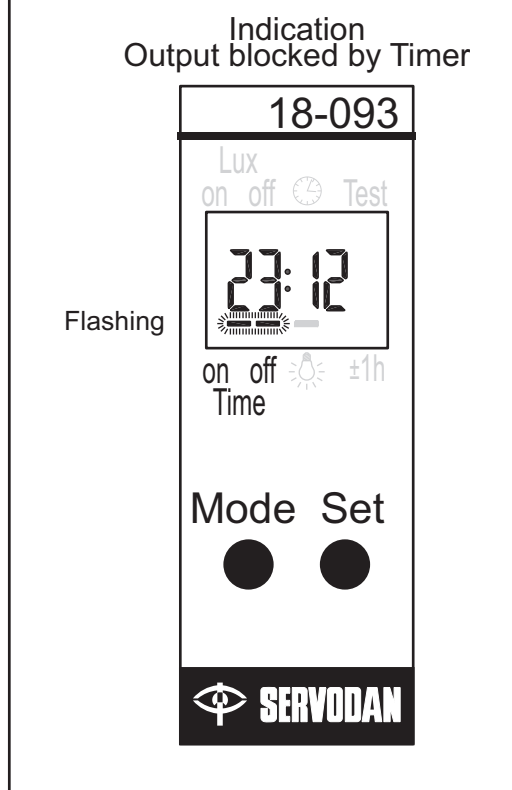

Fig. 9



Minilux 18-093

Monterings- og betjeningsvejledning

1. Anvendelsesområde.

Minilux 18-093 Skumringsrelæ er beregnet til montering i tavle på DIN skinne. Light Sensor 43-198, Fig. 1, som måler det aktuelle dagslysniveau, tilsluttes 18-093.

Områder der med fordel kan anvende skumringsrelæet.

- Parkeringspladser
- Udendørsarealer
- Gangstier
- Gadebelysning

2. Funktion.

Minilux 18-093 Skumringsrelæ med negative hysteres. Tænder lyset om aftenen ved det indstillede "Lux on" niveau. Om morgenen slukker lyset ved det lavere indstillede "Lux off" niveau. Se fig. 4.

Minilux 18-093 Skumringsrelæ har indbygget ur funktion, hvormed det er muligt at slukke lyset (blokere) i en forud bestemt periode, f.eks. om natten. Indstilles ved "Time on", start blokering og "Time off", stop blokering. Se fig. 4.

Minilux 18-093 Skumringsrelæ tænder lyset umiddelbart efter et strømsvigt i 1 minut, samt under opstart.

Manuelt:

Deaktivering af blokeringsperioden. Ved at montere en afbryder mellem terminal øC1 og øC2 kan blokeringsperioden deaktiveres.

Test funktion:

Med bjælken i pos. "Test" aktiveres test funktionen, se Fig. 5. Lyset tænder og slukker 5 sekunder af gangen. Displayet viser det aktuelle dagslysniveau. Forlades pos. "Test" afbrydes test funktionen. Efter 5 min. afbrydes test funktion automatisk

3. Installation.

Placering:

For at opnå en optimal styring af belysning, anbefales det at placere Light Sensor 43-198 med retning mod nord/øst. Sørg for at Light Sensor 43-198 ikke påvirkes af fremmed lys eller det lys, der styres. Forandringer i dagslysniveauet på grund af refleksioner, løvfald, fældning af træer eller beplantning kan ændre tænd og sluk tiderne. Fig. 2

Husk at ændre indstillingen til 3 – 300 lux, på lyssensoren.

Montering:

Produktet er klasse I
Installationen skal udføres som stærkstrømsinstallation. Max. ledningslængde til lyssensor 100m, 3 x 1,5².

Tilslutningsskema Fig. 3.

4. Indstilling.

Fabriksindstillinger:

Lux on: 35 lux
Lux off: 20 lux
Clock: off

Den ønskede funktion kaldes frem ved at trykke på "Mode". Værdien ændres ved at trykke på "Set".
Fig. 5, 6 og 7
Efter 5 min. returneres automatisk til drift (operational)

Display visning i drift (operational):

Når ur off = blokering ikke aktiveret:
Aktuel lux værdi ved sensor.
Når ur on = blokering aktiveret:
Aktuel tid.

Indikering for lysniveau:

Er lysniveauet under det indstillede "Lux on", er dette vist i displayet med en bjælke over "lampe" symbolet. Fig. 8.
Indikeringen er uden tidsforsinkelse og er synlig i de forskellige menuer.

Indikering for blokering:

Er blokeringsperioden aktiveret blinker bjælkerne over Time on og Time off. Fig. 9.

5. Problemløsning.

Problem:	Mulig årsag:	Løsningsforslag:
I displayet står der Err.	1. Der er ikke tilsluttet forsyningsspænding. Enheden kører på backup.	1. Tilslut forsyningsspændingen.

6. Vedligehold.

Ved fejl eller driftsforstyrrelser kontakt aut. el installatør.

7. Teknisk data.

Indgang:

Forsyningsspænding 230V ac ± 10%
Effektforbrug <1W
Signal fra lys sensor 0 - 10V

Udgang:

Relækontakt NO, µ 10A
Belastning
Glødelamper 2300W
Lysrør ukompenseret 1200VA
Halogenlædelamper 500W
Max. kapacitet 140µF
Spærelamper 58 stk. (18W)
Max. indkoblings strøm 80A / 20 m sek.
Forsyningsspænding til
Light Sensor 43-198 24V DC

Performance:

Lux område 3 - 300lx
Indstillingsområde for Lux on 10 - 300lx
Indstillingsområde for Lux off Min. 10% af Lux on, men ikke mindre end 3 lux.
Max. 70% af Lux on, men ikke mere end 90 lux
Tolerance på lux område ±10 %
Kapslingsgrad IP 20
Backup for ur > 2 timer, når enheden har været tilsluttet i mere end 5 minutter.

Ur stabilitet ved

20°C pr. døgn ± 1 s
Isolationsklasse Klasse I produkt
Temperatur område +5°C ... +50°C

Godkendelser:

CE iht. EN 60669-2-1

8. Tilbehør

Light Sensor 43-198

Minilux 18-093

Fitting and operating instructions

1. Areas of application.

Minilux 18-093 Day/Light Switch is designed for fitting in boards on DIN rails. Light Sensor 43-198, Fig. 1, which measures the current daylight level, is connected to 18-093.

Areas where the day/night switch can be of benefit.

- Car parks
- Outdoor areas
- Footpaths
- Street lighting

2. Function.

Minilux 18-093 Day/Night Switch with negative hysteresis, switches on the light in the evening when the "Lux on" setting is reached. In the morning, the light is switched off at the lower "Lux off" setting. See Fig. 4.

Minilux 18-093 Day/Night Switch has an integrated clock function allowing the light to be switched off (blocked) completely during a predefined period, for example late at night. The period is set with "Time on", start time blocking, and "Time off", stop time blocking. See Fig. 4.

Minilux 18-093 Day/Night Switch switches on the light immediately after a power failure for one minute, and on startup.

Manuel:

Deactivating the time blocking period. The time blocking period can be deactivated by fitting a switch between terminals øC1 and øC2.

Test function:

With the indicator in pos. "Test" the test function is activated, see Fig. 5. The light is switched on an off for five seconds at a time. The display shows the current daylight level. When pos. "Test" is left the test function is stopped. After 5 min. the test function is stopped automatically.

3. Installation

Location:

In order to achieve optimum lighting control, you are recommended to position Light Sensor 43-198 facing north/east. Make sure that Light Sensor 43-198 is not affected by other light sources or by the light being controlled. Changes in the daylight level as a result of reflections, fallen leaves, tree felling or planting may alter the switching times. Fig. 2.

Remember to change the setting on the light sensor to 3-300 lux.

Fitting:

The product is class I
The installation must be installed as a high voltage installation. Max. wire length to light sensor 100m, 3 x 1.5².

For wiring diagram, see Fig. 3.

4. Adjustment.

Factory setting:

Lux on: 35 lux
Lux off: 20 lux
Clock: off

Press "Mode" to access the function you want to adjust. Press "Set" to change the value. Fig. 5, 6 and 7.
After 5 min. the unit automatically returns to operational.

Display when operational:

When clock off = time blocking not activated:
Current lux value at the sensor.
When clock on = time blocking activated:
Current time.

Light level indication:

If the light level is lower than the "Lux on" setting, it is shown in the display with a bar over the "lamp" icon. Fig. 8.
The indication has no time delay and is visible in the different menus.

Indication of time blocking:

If the time blocking period is activated, the bars flash on and off above Time on and Time off, Fig. 9.

5. Troubleshooting

Problem:	Possible cause:	Proposed solution:
The display shows Err.	1. The supply voltage is not connected. The unit is running on backup	1. Connect the supply voltage.

6. Maintenance.

Contact a qualified electrician in the event of fault or breakdown.

7. Technical data.

Input:

Supply voltage 230V AC ± 10%
Power consumption <1W
Signal from light sensor 0 - 10V

Output:

Relay contact NO, µ 10A
Load
Incandescent lamps 2300W
Fluorescent tubes, not compensated 1200VA
Halogen incandescent lamps .. 500W
Max. capacity 140µF
Energy saving lamps 58 pcs. (18W)
Max. starting current 80A / 20 m sec.
Supply voltage to
Light Sensor 43-198 24V DC

Performance:

Lux range 3 - 300lx
Adjustment range for Lux on 10 - 300lx
Adjustment range for Lux off Min. 10% of Lux on,
but not less than
3 lux.
Max. 70% of Lux on,
but not more than
90lx .
Tolerance of lux range ±10 %
Protection class IP 20
Backup for clock > 2 hours, when the
unit has been
connected at least
5 minutes.

Clock stability at
20°C, per day. ± 1 s
Insulation class Class I product
Temperature range +5°C ... +50°C

Approvals:

CE according to EN 60669-2-1

8. Accessories

Light Sensor 43-198

Minilux 18-093

Montage- und Bedienungsanleitung

1. Einsatzbereich

Der Minilux 18-093 Dämmerungsschalter ist für die Schalttafelmontage auf einer DIN-Schiene vorgesehen. An dem 18-093 wird ein Light Sensor 43-198, Fig. 1, angeschlossen, der das jeweilige Tageslichtniveau misst.

Bereiche, in denen sich der Dämmerungsschalter sinnvoll einsetzen lässt:

- Parkplätze
- Außenbereiche
- Fußwege/Durchgänge
- Straßenbeleuchtung

2. Funktion

Der Minilux 18-093 Dämmerungsschalter mit negativer Hysterese, schaltet abends bei Erreichen der eingestellten "Lux-on"-Stufe das Licht ein. Morgens schaltet das Licht bei Erreichen der niedrigeren eingestellten "Lux-off"-Stufe aus. Siehe Fig. 4.

Der Minilux 18-093 Dämmerungsschalter hat eine eingebaute Zeitschaltfunktion, die das Ausschalten für eine vorbestimmte Zeitdauer, z.B. während der Nacht, ermöglicht. Einstellung mittels "Time on", Einschaltsperrre und "Time-off"-stop-Sperre. Siehe Fig. 4

Der Minilux 18-093 Dämmerungsschalter schaltet unmittelbar nach einem Stromausfall das Licht für 1 Minute ein; ebenso bei Inbetriebnahme.

Manuel:

Deaktivieren der Sperrzeitdauer.
Durch Zwischenschalten eines Schalters zwischen Klemme øC1 und øC2 ist die Sperrzeitdauer abschaltbar.

Testfunktion:

Wenn der Indikator in der „Test“ pos. steht wird die test Funktion aktiviert, Fig. 5. Das Licht schaltet sich für jeweils 5 Sekunden Ein und Aus. Im Display erscheint das Tageslicht-Istniveau.

Sobald die „Test“ pos. verlassen wird stoppt die test Funktion. Nach 5 min. stoppt die test Funktion automatisch.

3. Installation

Platzierung:

Für eine optimale Steuerung der Beleuchtung empfiehlt sich eine Platzierung des Light Sensor 43-198 in Richtung Nord/Ost. Es ist darauf zu achten, dass der Light Sensor 43-198 nicht durch Fremdlicht oder das gesteuerte Licht selbst beeinflusst wird. Änderungen der Tageslichtstärke durch Reflexionen, Laubfall, Fällen von Bäumen und Gebüsch können zu verändertem Ein- und Ausschaltverhalten führen; Fig. 2.

Achten Sie darauf, die Einstellung auf 3 – 300 Lux am Lichtsensor zu ändern.

Montage:

Es handelt sich um ein Produkt der Klasse I
Die Installation ist als Starkstrominstallation auszulegen. Max. Länge des Leiters zum Licht Sensor 100 m, 3 x 1,5².

Anschlussplan Fig. 3.

4. Einstellung

Werkseinstellung:

Lux on: 35 lux
Lux off: 20 lux
Clock: off

Die gewünschte Funktion durch Drücken von "Mode" aufrufen. Den Wert durch Drücken von "Set" ändern. Fig. 5, 6 und 7.
Nach 5 min. kehrt die Einheit in den Betriebsmodus zurück.

Displayanzeige während des Betriebs (operational):

Falls Uhr aus = Sperre nicht aktiviert:
Lux-Istwert am Sensor.

Falls Uhr ein = Sperre aktiviert:
Echtzeit.

Anzeige Helligkeit:

Liegt die Helligkeit unterhalb von Lux on, so erscheint dies im Display mit einem Balken über dem Symbol "Lampe", Fig. 8.
Die Anzeige hat keine Zeitverzögerung und erscheint in den verschiedenen Menüs.

Anzeige Sperre:

Wurde ein Sperrzeitraum aktiviert, so blinken die Balken über Time on und Time off, Fig. 9.

5. Problemlösung

Problem:	Mögl. Ursache	Lösungsvorschlag:
Im Display erscheint "Err."	1. Versorgungsspannung nicht angeschlossen. Gerät läuft im Backupmodus.	1. Versorgungsspannung anschließen.

6. Wartung

Bei Fehlern oder Betriebsstörungen bitte einen Elektrofachbetrieb hinzuziehen.

7. Technische Daten

Eingang:

Versorgungsspannung 230V AC ± 10%
Leistungsaufnahme <1 W
Signal vom Lichtsensor 0 –10 V

Ausgang:

Relais Kontakt NO, µ 10A

Belastung

Glühlampen 2300 W
Leuchtröhren unkompenziert .. 1200 VA
Halogenleuchtampen 500 W
Max. Kapazität 140 µF
Energiesparlampen 58 Stück (18W)
Max. Einschaltstrom 80 A / 20 m Sek.

Versorgungsspannung für

Light Sensor 43-198 24 V DC

Performance:

Luxbereich 3 – 300 lx

Einstellbereich Lux on 10 – 300 lx

Einstellbereich Lux off Min. 10% von Lux on, aber nicht weniger als 3 lux.
Max. 70% von Lux on, aber nicht mehr als 90 lux.

Toleranz im Luxbereich ±10 %

Schutzart IP 20

Stromausfallsicherung Uhr > 2 Stunden, sofern das Gerät für mehr als 5 Minuten angeschlossen gewesen ist.

Uhrgenauigkeit bei

20°C je 24 Stunden ± 1 s

Isolationsklasse Klasse-I-Produkt

Temperaturbereich +5°C +50°C

Zulassungen:

CE gemäß EN 60669-2-1

8. Zubehör

Light Sensor 43-198

Minilux 18-093

Guide de montage et d'utilisation

1. Zones d'utilisation

Le relais crépusculaire Minilux 18-093 est destiné à être monté dans un tableau sur rail DIN.

Le détecteur de luminosité 43-198, Fig. 1, qui mesure la luminosité en cours, se raccorde au 18-093.

Le relais crépusculaire est utile dans les endroits suivants :

- Parkings
- Aires extérieures
- Sentiers piétons
- Eclairage public des rues

2. Mode de fonctionnement

Le relais crépusculaire Minilux 18-093 à hystérésis négative allume la lumière le soir lorsque le niveau de luminosité paramétré "Lux on" est atteint. Le matin, la lumière s'éteint lorsque le niveau "Lux off" paramétré est atteint.
Voir fig. 4

Le relais crépusculaire Minilux 18-093 intègre une fonction horloge permettant d'éteindre l'éclairage pendant une période prédéterminée, par exemple la nuit. Cette fonctionnalité se règle sur "Time on", début découplage, et "Time off", arrêt découplage. Voir fig. 4

Le relais crépusculaire Minilux 18-093 allume l'éclairage immédiatement après une coupure d'électricité d'une minute ainsi que pendant le démarrage.

Manuel :

Désactivation de la période de découplage.
En montant un contacteur entre les bornes øC1 og øC2 , il est possible de désactiver la période de découplage.

Mode test:

La lumière s'allume et s'éteint pendant 5 secondes à la fois.
L'afficheur indique le niveau de luminosité naturelle en cours.

3. Installation

Positionnement :

Afin d'obtenir une commande optimale de l'éclairage, il est recommandé de positionner le détecteur de luminosité 43-198 dans la direction nord-est. Veiller à ce que le détecteur de luminosité 43-198 ne soit pas gêné par un autre éclairage ou par l'éclairage commandé. Les modifications de la luminosité naturelle dues à des reflets, à la chute des feuilles, à l'abattage d'arbres ou à des plantations sont susceptibles d'avoir une incidence sur les horaires d'allumage et d'extinction. Fig. 2.

Ne pas oublier de modifier le réglage dans la plage 3 à 300 lux sur le détecteur de luminosité.

Montage :

Le produit relève de la classe I.
Le câblage du détecteur doit être posé comme pour une installation à courants forts, longueur maxi 100 m, 3 x 1,5².

Schéma de câblage Fig. 3.

4. Paramétrage

Réglage d'usine :

Lux on: 35 lux
Lux off: 20 lux
Clock: off

Appuyer sur « Mode » pour appeler la fonctionnalité souhaitée. Appuyer sur « Set » pour modifier la valeur. Fig. 5, 6 et 7

Affichage durant l'utilisation (en service) :

Lorsque l'horloge n'est pas en service ou que le découplage n'est pas activé :

Valeur de luminosité naturelle courante sur le détecteur.

Lorsque l'horloge est en service ou que le découplage est activé :

Temps réel.

Indication du niveau de luminosité :

Si le niveau de luminosité est inférieur à la valeur "Lux on" paramétrée, l'afficheur l'indique par une barre au-dessus du symbole "ampoule". Fig. 8.
L'indication est sans temporisation et est visible dans les différents menus.

Indication du découplage :

Si la période de découplage est activée, les barres au-dessus de Time on et Time off clignotent. Fig. 9.

5. Résolution des problèmes

Problème :	Cause possible :	Solution proposée :
L'afficheur indique Err.	1. Il n'y a pas de tension d'alimentation. L'installation fonctionne en mode de secours.	1. Mettre sous tension d'alimentation.

6. Entretien

En cas de défaut ou de perturbation du fonctionnement, contacter un installateur électricien agréé.

7. Caractéristiques techniques

Entrée:

Tension d'alimentation 230 V ca ± 10%
Consommation < 1 W
Signal du détecteur de luminosité .. 0 à 10 V

Sortie:

Contacteur relais NO, µ 10 A
Charge

Lampes à incandescence 2 300 W
Tubes fluorescents non compensés 1 200 VA
Lampes halogènes à incandescence 500 W
Capacité maxi 140 µF
Les lampes à économie d'énergie 58 pièce (18W)
Courant de démarrage maxi 80 A / 20 m sec
Tension d'alimentation du détecteur de luminosité 43-198 24V cc

Performance:

Plage de luminosité 3 à 300 lx
Plage de réglage de Lux on 10 à 300 lx
Plage de réglage de Lux off Min. 10% de Lux on et max. 70% de Lux on.
Toutefois dans la plage 3 à 90 lx

Tolérance sur la plage

de luminosité (lux) ±10 %
Classe d'étanchéité IP 20
Disp. de secours pour horloge > 2 heures lorsque l'installation a été raccordée pendant plus de 5 minutes.

Stabilité de l'horloge à

20 °C par journée ± 1 s
Classe d'isolation Produit de classe I
Plage de températures +5 °C à +50 °C

Homologations:

Conformité CE selon EN 60669-2-1

8. Accessoires

Détecteur de luminosité 43-198